

MOVING YOU FURTHER

HX430L

Mit Tier 4 final-/Stufe IV-Motor



* Auf dem Foto kann optionale Ausrüstung gezeigt sein.

Nettleistung

SAE J1349 / 267 kW (358 PS) bei 1800 U/min

Bruttolistung

SAE J1995 / 277 kW (372 PS) bei 1800 U/min

Fahrgeschwindigkeit

5,3 km/h (3,41 mph) / 3,0 km/h (2,23 mph)

Betriebsgewicht

44120 kg / 97,270 lb





CHEF IM RING

Die Bagger der HX-Serie stehen für HHI-Stärken: Initiative, Kreativität und Energie. HHI-Ingenieure gehören zu den Besten und haben nichts unterlassen, dem Anwender ein "Null-Fehler"-Produkt zu bieten. Die neue HX-Serie ist das Ergebnis gründlicher Untersuchungen dessen, was in der Praxis gebraucht und gewünscht wird. Harte Einsatztests und strenge Qualitätsprüfungen bescheinigen den Maschinen Kraftstoffeffizienz und Leistungsvermögen auf hohem Niveau.





* Auf dem Foto kann optionale Ausrüstung gezeigt sein.

CHEF IM RING

Die HX-Serie übertrifft Kundenerwartungen!
Die HX-Serie von HHI setzt Maßstäbe.



EFFIZIENTER, STÄRKER

- ÖKO-Anzeige
- IPC (Intelligent Power Control)
- Neue variable Leistungssteuerung
- Elektronische Visko-Lüfterkupplung
- Volumenstromregelung für Anbaugeräte (Option)
- Neues Kühlsystem mit höherem Luftdurchsatz
- Großer Lufteinlass mit Gitterabdeckung
- Einpedal-Geradeausfahrt (Option)
- Zykluszeitverbesserung
- Auslegerschwimmsteuerung (Option)



ZUVERLÄSSIGER, ROBUSTER

- Strapazierfähiges Kühlmodul
- Verschleißfeste Bolzen, Buchsen und Polymerscheiben
- Robuste, langlebige Konstruktion von Ober- und Unterwagen und Anbaugeräten
- Verschleißschutzplatte
- Hochwertige (hochdruckfeste) Schläuche



INFOTAINMENT-KABINE

- Intelligentes Kontrollsystem
- Haptische Steuerung
- Wi-Fi Direct mit Smartphone (Miracast)
- Zentrale Bedienkonsole
- Proportionale Zusatzhydraulik
- Neues Audiosystem
- Neue Klimaanlage



HX430 L



MODERNER KOMFORT, EINFACH UND SICHER

- Kameragestützte virtuelle Draufsicht incl. Bewegtojektüberwachung (AAVM + MOD) (Option)
- Einfacher Zugang zu DEF/AdBlue®-Versorgung
- Hi-mate (Maschinenmanagementsystem)
- Vibrationsdämpfende Kabinenlagerung
- Schwenkbegrenzung (Option)
- Feinsteuerung Schwenken (Option)

* Auf dem Foto kann optionale Ausrüstung gezeigt sein.



**BIS ZU
8%**

kraftstoffsparender beim
Lkw-Beladen und Einebnen
(im Vergleich
zur 9er Serie)

**BIS ZU
5%**

schneller beim Einebnen
(im Vergleich zur 9er Serie)

90%

weniger Feinstaub-
und NOx-Emissionen
(im Vergleich zur 9er Serie)

* Auf dem Foto kann optionale Ausrüstung gezeigt sein.

Zykluszeitverbesserung

Die HX-Serie bietet höhere Produktivität auf der Baustelle durch schnellere Arbeitsspiele: beim Einebnen 5 % schneller als die 9er-Serie.

Auslegerschwimmsteuerung (Option)

Für das effiziente Einebnen und Begradigen unter Einsatz des Stiels bei unbewegtem Ausleger bietet die HX-Serie eine Schwimmsteuerung, die stabiles Arbeiten auch unter hoher Last erlaubt.

EFFIZIENTER, STÄRKER

Kraftstoffeffizientes Hochleistungsaggregat

Die HX-Serie verfügt über einen umweltfreundlichen Motor, der sich durch sowohl beste Kraftstoffeffizienz als auch hohe Abgabeleistung auszeichnet. Das Aggregat hat seine herausragende Leistungsfähigkeit in anspruchsvollen Tests auf verschiedenen Baustellen unter Beweis gestellt und wird keinen Kundenwunsch offen lassen.



ÖKO-Anzeige

Die ÖKO-Anzeige unterstützt den wirtschaftlichen Maschinenbetrieb. Die farbigen Anzeigen weisen Motordrehmoment und Energieeffizienz aus. Genauso sieht der Bediener den durchschnittlichen und den Gesamtkraftstoffverbrauch. Der Kraftstoffverbrauch pro Stunde oder Tag ist über ein Detailmenü aufrufbar.



IPC (Intelligent Power Control)

Die intelligente Power steuerung IPC steuert die Pumpe bedarfsabhängig. Der Modus kann über das Display aktiviert oder deaktiviert werden. Im Modus "Aushub" lässt sich der Pumpenförderstrom kraftstoffsparend und einfach mit einem Hebel regulieren.

Neue variable Leistungssteuerung

Eingangs- und Ausgangssignale der Arbeitseinrichtung sind bei der HX-Serie auf einem Minimum gehalten – zugunsten niedriger Verbrauchswerte. Drei Leistungsmodi gewährleisten höchste Effizienz unter allen Einsatzanforderungen.

- * P-Modus (Power): maximale Geschwindigkeit und Kraft für schwere Arbeiten
- * S-Modus (Standard): optimale Leistung und Kraftstoffeffizienz für allgemeine Arbeiten
- * E-Modus (Economy): optimale Steuerung für leichte Arbeiten.

Elektronische Visko-Lüfterkupplung

Die elektronische Lüfterkupplung reduziert Betriebsgeräusche und Energieverbrauch durch eine präzise Drehzahlsteuerung abhängig von der Hydrauliköl- und Kühlmitteltemperatur der arbeitenden Maschine. Auch kann hierdurch die Aufwärmung des Hydrauliköls beschleunigt werden.



Volumenstromregelung für Anbaugeräte (Option)

Zur Optimierung des Pumpenförderstroms werden bei der HX-Serie zwei Pumpen unabhängig gesteuert. Die Funktion ermöglicht es, die effektive Förderleistung (für zehn verschiedene Hydraulikhämmer und zehn Abbruchscheren) exakt auf das jeweilige Anbaugerät und die Arbeitsbedingungen abzustimmen.



Neues Kühlsystem mit höherem Luftdurchsatz

Das Kühlmodul der HX-Serie verbessert durch einen dreistufigen Schichtaufbau den Lufteintrag und die Wärmeableitung, liefert somit eine ausgezeichnete Kühlleistung und ist leicht zu reinigen.

Großer Lufteinlass mit Gitterabdeckung

Das vergrößerte Luftloch in der lufteinlassseitigen Abdeckung verfügt über ein feinmaschiges Gitter, das Fremdstoffe aus dem System hält und so die Lebensdauer verlängert.

Einpedal-Geradeausfahrt (Option)

Die optionale Funktion "Einpedal-Geradeausfahrt" erhöht den Komfort beim Zurücklegen längerer Strecken oder im kombinierten Einsatz von Anbaugerät und Fahrfunktion.

ZUVERLÄSSIGER, ROBUSTER

Neues Außendesign für mehr Robustheit und Sicherheit

Der wahre Wert der HX-Serie zeigt sich in ihrer Standhaftigkeit und Ausdauer. Die robuste Konstruktion von Unterwagen und Oberwagen verträgt von außen eingetragene Erschütterungen und hohe Arbeitslasten, und auch die rigoros getesteten Anbaugeräte statten die HX-Serie mit hohem Einsatzwert für raue Bedingungen und mit dem Versprechen höherer Produktivität aus.



Strapazierfähiges Kühlmodul

Die HX-Serie verfügt über ein Kühlmodul, das seine Leistungsfähigkeit und Strapazierfähigkeit in härtesten Tests unter Beweis gestellt hat.



Verschleißfeste Bolzen, Buchsen und Polymerscheiben

Die Verbindungsteile zwischen Ausrüstung und Anbaugeräten sind bei der HX-Serie reibungsärmer geworden. Die eingesetzten Bolzen, Buchsen und Polymerscheiben sind verschleißfest ausgeführt und sorgen für passgenaue Schnittstellen mit ausgezeichneten, dauerbeständigen Gleit- und Gelenkeigenschaften.

Verschleißschutzplatte

Eine Verschleißschutzplatte am Ende des Stiels minimiert den Reibverschleiß an der Verbindung zwischen Stiel und Löffel. Reduzierte Löffelvibrationen ermöglichen stabileres Arbeiten auch mit hohen Lasten.



Robuste, langlebige Konstruktion von Ober- und Unterwagen und Anbaugeräten

Oberwagen, Unterwagen und Anbaugeräte der HX-Serie erfüllen höhere Ansprüche an die strukturelle Langzeitstabilität als sie auf der Baustelle gestellt werden. Das belegen zahlreiche Tests, unter Einsatzbedingungen und in virtuellen Simulationen. Die Verschleißfestigkeit des Löffels wurde durch den Einsatz eines neuen Materials verbessert.



* Auf dem Foto kann optionale Ausrüstung gezeigt sein.

Hochwertige (hochdruckfeste) Schläuche

In der HX-Serie sind Hochdruckschläuche mit verbesserter Hitze- und Druckbeständigkeit eingesetzt, auch dies ein Beitrag zur Langlebigkeit der Ausrüstung.



Kabinenraum für Fahrer
vergrößert um

13%

(im Vergleich zur Serie 9)

310 mm
(Serie 9)

340 mm
(Serie HX)

* Auf dem Foto kann optionale Ausrüstung gezeigt sein.

Neue Klimaanlage

Dank weiterer Verbesserungen der Heizungs- und Klimaanlage wartet die HX-Serie mit einer um 15 % höheren Temperaturregelkapazität für einen jederzeit angenehmes Arbeitsklima auf. Die Belüftung ist so angelegt, das warme und kühle Luft sanft den Kopfbereich anströmen oder gleichmäßig in der Kabine zirkuliert werden.

INFOTAINMENT-KABINE

Vergrößerte Instrumententafel für leichtere Überwachung

Eine Vielzahl von elektronischen Funktionen sind für den Fahrer effizient an einem günstigen Ort zusammengelegt. Das hochentwickelte Infotainment-System, ein Produkt der HHI-Informationstechnologie, ermöglicht Produktivität und Spaß bei der Arbeit zugleich! Die HX-Serie von HHI bietet Kunden mehr Wert und mehr Vergnügen.



Intelligentes Kontrollsystem

Das 8-Zoll-Display in Kapazitivtechnik (ähnlich einem Smartphone-Display) der HX-Serie ist 30 % größer als beim Vormodell und leicht ablesbar. Mit den Displayschaltern lässt sich der Harnstoffvorrat genauso leicht wie die Außentemperatur prüfen. Bedien- und Anzeigeelemente für Audio-AUX, Klimaanlage, Heizung und Neigungssensor tragen zum Komfort des Bedieners bei.

Wi-Fi Direct mit Smartphone (Miracast)

Das Miracast-System nutzt die WLAN-Funktion des Smartphones und ermöglicht es dem Bediener einfach und komfortabel, diverse Funktionen seines Smartphones, wie Navigation, Webbrowser, Video und Musik, auf den großen Bildschirm zu legen (derzeit für Android-Mobiltelefone)

Proportionale Zusatzhydraulik

- Option: Proportional wirkender Schalter für feinfühlige Geschwindigkeitssteuerung
- Höherer Komfort für den Bediener



Haptische Steuerung

Mit dem haptischen Multifunktionsknopf lassen sich mühelos und bequem Gas, Klimaanlage und Kombiinstrument bedienen. Sollte der haptische Schalterknopf ausfallen, wird im Kombiinstrument ein Notmodus aktiviert, der die Funktionen ausfallsicher macht.



Neues Audiosystem

Mit Radiogerät und USB-gestütztem MP3-Player, und zusätzlich mit integrierter Bluetooth-Freisprecheinrichtung und eingebautem Mikrofon, sodass während der Arbeit und Fahrt das Telefon bedient werden kann. Das Radiogerät wurde von hinten nach rechts verlegt und ist damit besser erreichbar.

MODERNER KOMFORT, EINFACH UND SICHER

Neue Kabine für verbesserten Komfort

Leise, vibrationsarm und ergonomisch gestaltet – so erlebt sich das Kabineninnere komfortabel und angenehm! Ein besonderes Augenmerk bei der HX-Serie sind die Sicherheit und der Komfort des Bedieners: So ist im Sinne optimaler Arbeitsbedingungen auch die schnelle und sichere Inspektion der Ausrüstung jederzeit und an jedem Ort gewährleistet.



Kameragestützte virtuelle Draufsicht incl. Bewegobjektüberwachung (AAVM + MOD)

Die HX-Serie verfügt über ein Rundumsicht-Videokamerasystem nach dem neuesten Stand der Technik. Das System ermöglicht den unfallverhütenden Blick in alle Richtungen. Der Bediener erhält Sicht nach vorn und hinten, rechts und links der Maschine.



* AAVM (Advanced Around View Monitoring): Der erweiterte Rundumsichtmonitor bietet neun Ansichten einschließlich 3D-Vogelperspektive und 2D/4KA-Sicht.

* IMOD (Intelligent Moving Object Detection): Die intelligente Bewegobjekterkennung erfasst Personen und Gegenstände, die sich innerhalb des Erfassungsbereichs (5 m) bewegen.

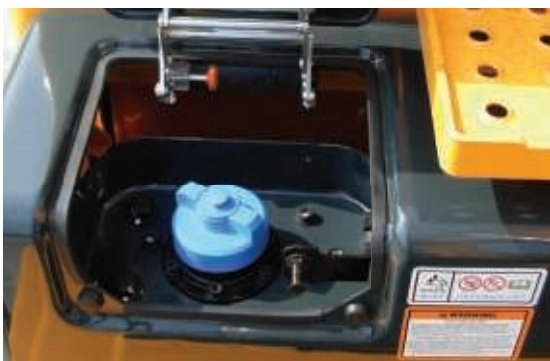

Einfacher Zugang zu DEF/AdBlue®-Versorgung

Der DEF/AdBlue®-Behälter befindet sich im Werkzeugkasten und der Befüllanschluss ist leicht zugänglich vom Behälter abgesetzt angeordnet. Eine rote Warnleuchte signalisiert die Füllstoppgrenze. Das DEF/AdBlue®-Zuführmodul befindet sich zur einfachen Wartung und zum Filterwechsel neben dem Kraftstofftank.



Hi-mate (Maschinenmanagementsystem)

Hi-mate ist das Hyundai-Fernverwaltungssystem, das dem Betreiber und Wartungspersonal beim Händler Zugriff auf wichtige Wartungs- und Diagnoseinformationen der Maschine von jedem Computer mit Internetzugang aus bietet. Anwender können den Standort der Maschine per digitaler Kartierung orten und Grenzen setzen, innerhalb derer die Maschine bewegbar ist. So werden Serviceeinsätze vor Ort auf ein Minimum begrenzt. Hi-mate spart dem Eigentümer und dem Händler Zeit und Geld, da vorbeugende Wartung besser geplant und ungeplante Stillstandzeiten der Maschine vermieden werden können.

* Die Funktionalität des Systems kann je nach der Verfügbarkeit des Datenübertragungssignals eingeschränkt sein.



* Auf dem Foto kann optionale Ausrüstung gezeigt sein.

Vibrationsdämpfende Kabinenlagerung

Die mit Schraubenfeder und Dämpfer vibrationshemmend ausgeführte Kabinenaufhängung der HX-Serie reduziert Geräusche und Vibrationen in der Kabine und bietet dem Maschinenführer einen so komfortablen und ermüdungsfreien Arbeitsraum wie möglich.

Schwenkbegrenzung (Option)

Die Schwenkbegrenzung erhöht die Stabilität der Maschine, wo die Schwenkbewegung automatisch begrenzt werden soll – Arbeitsgeschwindigkeit und Produktivität gewinnen hierdurch.

TECHNISCHE DATEN

MOTOR

Hersteller / Modell	Cummins QSL9		
Typ	Wassergekühlter, 4-takt Dieselmotor, 6 Zylinder in Reihe, Direktspritzer mit Turbolader, Laderluftkühlung und niedriger Emission		
Nennleistung am Schwungrad	SAE	J1995 (brutto)	277 kW (372 PS) bei 1800 U/min
		J1349 (netto)	267 kW (358 PS) bei 1800 U/min
	DIN	6271/1 (brutto)	277 kW (377 PS) bei 1800 U/min
		6271/1 (netto)	267 kW (363 PS) bei 1800 U/min
Höchstdrehmoment	166 kgf·m (1,186 lbf·ft) bei 1500 U/min		
Bohrung × Hub	114 × 145 mm (4,5" × 5,7")		
Hubraum	8900 cc (543 cu in)		
Batterien	2 × 12 V × 160 Ah		
Anlasser	24 V - 7,8 kW		
Generator	24 V - 95 A		

HYDRAULIKSYSTEM

HAUPTPUMPE

Typ	Verstellbare Axialkolbenpumpen in Tundenausführung
Maximaler Durchfluss	2 × 333 l/min (88,0 U.S. gpm / 73,2 U.K. gpm)
Hilfspumpe für Vorsteuerkreis	Zahnradpumpe

Quererfassendes und kraftstoffsparendes Pumpensystem

HYDRAULIKMOTOREN

Fahren	Axialkolbenmotor mit zwei Geschwindigkeiten mit Bremsventil und Parkbremse
Schwenken	Axialkolbenmotor mit automatischer Bremse

ÜBERDRUCKVENTILEINSTELLUNG

Anbaugerätkreise	330 kgf/cm ² (4690 psi)
Fahren	360 kgf/cm ² (5120 psi)
Leistungsstufe (Ausleger, Löffelstiel, Löffel)	360 kgf/cm ² (5120 psi)
Schwenkkreis	290 kgf/cm ² (4125 psi)
Vorsteuerkreis	40 kgf/cm ² (569 psi)
Serviceventil	Installiert

HYDRAULIKZYLINDER

Zylinder: Bohrung × Hub	Ausleger: Ø 2-160 × 1500 mm (6.3" × 59.1")
	Löffelstiel: Ø 1-170 × 1760 mm (6.7" × 69.3")
	Tieflöffel: Ø 1-150 × 1295 mm (5.9" × 51.0")

ANTRIEBE UND BREMSEN

Antriebsart	Vollhydrostatisch
Antriebsmotor	Axialkolbenmotor, mit Bremse integriert
Untersetzung	Planetenuntersetzungsgetriebe
Max. Zugkraft	33500 kgf (73,854 lbf)
Max. Fahrgeschwindigkeit (Schnell-/Langsamgang)	5,3 km/h (3,3 mph) / 3,0 km/h (1,9 mph)
Steigfähigkeit	35° (70%)
Hundbremse	Mehrscheibenausführung, nass

STEUERUNG

Vorsteuerdruckunterstützte Joysticks und Pedale mit abnehmbarem Hebel für nahezu kraft- und ermüdungsfreie Bedienung.

Vorsteuerung	Zwei Joysticks mit einem Sicherheitshebel (links): Schwenken und Löffelstiel (rechts): Ausleger und Tieflöffel (ISO)
--------------	--

STEUERUNG

Fahren und Lenken	Zwei Hebel mit Pedalen
Motordrossel	Elektrisch, als Drehregler ausgeführt

SCHWENKWERK

Schwenkmotor	Axialkolbenmotor mit festem Schluckvolumen
Schwenkuntersetzung	Planetenraduntersetzung
Drehkranzschmierung	Fettbad
Schwenkbremse	Mehrscheibenausführung, nass
Schwenkgeschwindigkeit	9,2 U/min

SERVICE-FÜLLMENGEN

Nachfüllmenge	Liter	US gal	UK gal
Kraftstofftank	600	159	132
Motorkühlmittel	55	14.5	12.1
Motoröl	30	7.9	6.6
Schwenkeinrichtung (je)	8	2.1	1.8
Endantrieb (je)	12	3.2	2.6
Hydrauliksystem (einschl. Behälter)	414	109.7	91.1
Hydraulikölbehälter	210	55.5	41.8

UNTERWAGEN

Der X-Mittelrahmen ist eine vollverschweißte Konstruktion mit verstärkten Kastenrahmen für das Laufwerk. Der Unterwagen ist mit geschmierten Rollen, Leiträdern, Kettenspannern mit stoßdämpfenden Federn und Antriebsrädern sowie Raupenkettenspannern mit 2- oder 3-Steg-Bodenplatten ausgerüstet.

Mittelrahmen	X-Rahmen
Unterwagen	Fünfeckiges Kastenprofil
Kettenplatten pro Seite	53 EA
Stützrollen pro Seite	2 EA
Laufrollen pro Seite	9 EA
Kettenführungen pro Seite	2 EA

BETRIEBSGEWICHT (CIRCA)

Betriebsgewicht, einschliesslich 7060 mm (23' 2") Ausleger; 3380 mm (11' 1") Löffelstiel; 1,9 m³ (2,49 yd³) Löffel gehäuft nach SAE, Schmiermittel, Kühlmittel, vollem Kraftstofftank, vollem Hydraulikölbehälter und aller Standardausrüstung.

BETRIEBSGEWICHT

Platten	Betriebsgewicht	Bodendruck	
Typ	Breite mm (in) kg (lb)	kgf/cm ² (psi)	
Dreisteg	600 (24")	44120 (97,270)	0,76 (10,81)
	700 (28")	44640 (98,410)	0,66 (9,39)
	750 (30")	44900 (98,990)	0,62 (8,82)
	800 (32")	45170 (99,580)	0,59 (8,39)
Dreisteg (Höhe Beanspruchung)	900 (36")	45680 (100,710)	0,53 (7,54)
	600 (24")	44300 (97,660)	0,77 (10,95)
	700 (28")	44850 (98,880)	0,67 (9,53)
Doppelsteg	600 (24")	43930 (96,850)	0,76 (10,81)
	700 (28")	44050 (97,110)	0,60 (9,39)

AUSWAHLHILFE BAGGERLÖFFEL UND SCHACHTKRAFT

LÖFFEL

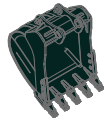

gehäuft nach SAE
m³ (yd³)

- ◆ 1,90 (2.49)
- ◆ 2,10 (2.75)

Inhalt m ³ (yd ³)		Breite mm (in)	Gewicht kg (lb)	Empfehlung mm (ft.in)	
gehäuft nach SAE	gehäuft nach CECE			6500 (21' 4") Ausleger	
				2600 (8' 6") Löffelstiel	3200 (10' 6") Löffelstiel
◆ 1,90 (2.49)	1,65 (2.16)	1665 (66")	1980 (4,370)	●	⊙
◆ 2,10 (2.75)	1,84 (2.41)	1800 (71")	2080 (4,590)	⊙	○

◆ Felslöffel für hohe Beanspruchung

- : Für Material mit einer Dichte von maximal 2000 kg /m³ (3370 lb/ yd³)
- ⊙ : Für Material mit einer Dichte von maximal 1600 kg /m³ (2700 lb/ yd³)
- : Für Material mit einer Dichte von maximal 1100 kg /m³ (1850 lb/ yd³)

ANBAUGERÄT

Ausleger und Löffelstiel sind als verschweißtes, spannungsarmes Kastenprofil ausgeführt.
Erhältlich: Auslegers in 6,5 m und 10,2 m und Löffelstiel in 2,1 m; 2,5 m; 3,05 m; 3,75 m und 7,85 m.

SCHACHTKRAFT

Löffelstiel	Länge	mm (ft.in)	2600 (8' 6")	3200 (10' 6")	Anmer- kungen:
	Gewicht	kg (lb)	1990 (4,390)	2080 (4,590)	
Tieföffel Losbrech- kraft	SAE	kN	201,0 [219,3]	201,0 [219,3]	[]: Leistungs- stufe
		kgf	20500 [22360]	20500 [22360]	
		lbf	45190 [49300]	45190 [49300]	
	ISO	kN	228,5 [249,3]	228,5 [249,3]	
		kgf	23300 [25420]	23300 [25420]	
		lbf	51370 [56040]	51370 [56040]	
Tieföffelstiel Reißkraft	SAE	kN	180,7 [197,2]	160,8 [175,4]	
		kgf	18430 [20110]	16400 [17890]	
		lbf	40630 [44330]	36160 [39440]	
	ISO	kN	188,0 [205,1]	165,7 [180,8]	
		kgf	19170 [20910]	16900 [18440]	
		lbf	42260 [46100]	37260 [40650]	

Hinweis : Auslegergewicht inklusive Stielzylinder, Verrohrung und Bolzen.
Stielgewicht inklusive Löffelzylinder, Verbindungsstangen und Bolzen.

MASSE UND ARBEITSBEREICH

ABMESSUNGEN HX430 L

Ausleger in 6,5 m (21' 4") und Löffelstiel in 2,6 m (8' 6") und 3,2 m (10' 6")

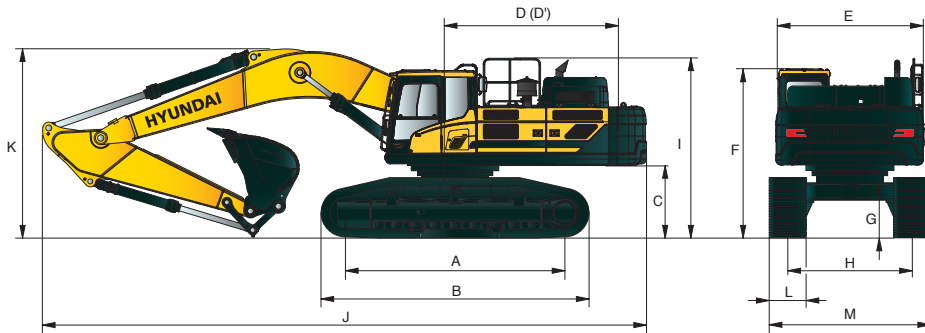

Einheit : mm (ft-in)

A	Aufstundslänge	4470 (14' 8")
B	Gesamtlänge der Raupe	5462 (17' 11")
C	Bodenfreiheit des Heckgegengewichts	1295 (4' 3")
D	Heckschwenkradius	3615 (11' 10")
D'	Hecklänge	3555 (11' 8")
E	Gesamtbreite des Oberwagens	3095 (10' 2")
F	Gesamthöhe der Kabine	3240 (10' 8")
G	Mindest-Bodenfreiheit	565 (1' 10")
H	Spurweite	2740 (9' 00")
I	Gesamthöhe des Schutzgeländers	3445 (11' 4")

Auslegerlänge	6550 (21' 4")				
Löffelstiellänge	2600 (8' 6")	3200 (10' 6")			
J Gesamtlänge	11270 (37' 0")	11400 (37' 5")			
K Gesamthöhe des Auslegers	3740 (12' 3")	3630 (11' 11")			
L Breite der Bodenplatten	600 (24")	700 (28")	750 (30")	800 (32")	900 (36")
M Gesamtbreite	3340 (10' 11")	3440 (11' 3")	3490 (11' 5")	3540 (11' 7")	3640 (11' 11")

ARBEITSBEREICH HX430 L

Einheit : mm (ft-in)

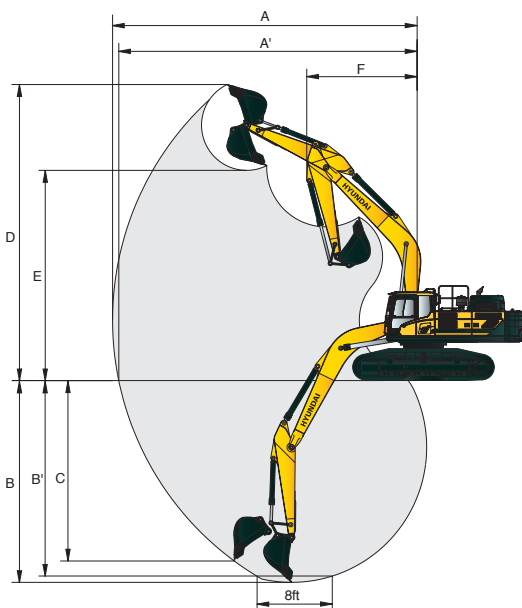











Auslegerlänge	6500 (21' 4")	
Löffelstiellänge	2600 (8' 6")	3200 (10' 6")
A Max. Schachtweite	10750 (35' 3")	11160 (36' 7")
A' Max. Schachtweite am Boden	10520 (34' 6")	10930 (35' 10")
B Max. Schachttiefe	6910 (22' 8")	7500 (24' 7")
B' Max. Schachttiefe (auf ca. 2,40 m)	6730 (22' 1")	7350 (24' 1")
C Max. vertikale Abstechtiefte	5100 (16' 9")	5440 (17' 10")
D Max. Einstechhöhe	10390 (34' 1")	10290 (33' 9")
E Max. Ladehöhe	7250 (23' 9")	7200 (23' 7")
F Min. Frontschwenkradius	4540 (14' 11")	4490 (14' 9")

HUBVERMÖGEN















 Lastradius Frontauslage  Lastradius Seitenauslage bzw. 360 Grad

HX430 L

6,5 m (21' 4") Ausleger; 2,6 m (8' 6") Löffelstiel; 2,10 m³ Löffel (nach SAE gehäuft); 600 mm (24") 3-Stege-Bodenplatten

Lasthöhe m (ft)		Lastradius								Max. Reichweite		
		3.0 m (10 ft)		4.5 m (15 ft)		6.0 m (20 ft)		7.5 m (25 ft)		Volumen		Reichweite m (ft)
												
9.0 m (30 ft)	kg lb									*6110 *13470	*6110 *13470	6.70 (22.0)
7.5 m (25 ft)	kg lb									*6020 *13270	*6020 *13270	8.02 (26.3)
6.0 m (20 ft)	kg lb					*7120 *15700	*7120 *15700	*6600 *14550	*6600 *14550	*6110 *13470	5360 11820	8.86 (29.1)
4.5 m (15 ft)	kg lb			*11000 *24250	*11000 *24250	*8440 *18610	*8440 *18610	*7210 *15900	*7210 *15900	*6270 *13820	4660 10270	9.37 (30.7)
3.0 m (10 ft)	kg lb			*14280 *31480	*14280 *31480	*10020 *22090	*10020 *22090	*8020 *17680	7050 15540	*6500 *14330	4310 9500	9.59 (31.5)
1.5 m (5 ft)	kg lb			*16530 *36440	15120 33330	*11380 *25090	9660 21300	*8800 *19400	6730 14840	*6770 *14930	4240 9350	9.56 (31.4)
Boden- niveau	kg lb			*17270 *38070	14740 32500	*12190 *26870	9310 20530	*9320 *20550	6510 14350	*7070 *15590	4450 9810	9.27 (30.4)
-1.5 m (-5 ft)	kg lb	*18230 *40190	*18230 *40190	*16960 *37390	14720 32450	*12320 *27160	9190 20260	*9370 *20660	6430 14180	*7360 *16230	5020 11070	8.68 (28.5)
-3.0 m (-10 ft)	kg lb	*21990 *48480	*21990 *48480	*15720 *34660	14940 32940	*11590 *25550	9290 20480			*7530 *16600	6250 13780	7.73 (25.4)
-4.5 m (-15 ft)	kg lb	*17990 *39660	*17990 *39660	*13070 *28810	*13070 *28810					*7190 *15850	*7190 *15850	6.24 (20.5)

6,5 m (21' 4") Ausleger; 3,2 m (10' 6") Löffelstiel; 1,90 m³ Löffel (nach SAE gehäuft); 600 mm (24") 3-Stege-Bodenplatten

Lasthöhe m (ft)		Lastradius						Max. Reichweite								
		1.5 m (5 ft)		3.0 m (10 ft)		4.5 m (15 ft)		6.0 m (20 ft)		7.5 m (25 ft)		9.0 m (30 ft)		Volumen		Reichweite m (ft)
																
9.0 m (30 ft)	kg lb													*5440 *11990	*5440 *11990	7.31 (24.0)
7.5 m (25 ft)	kg lb													*5330 *11750	*5330 *11750	8.53 (28.0)
6.0 m (20 ft)	kg lb													*6000 *13230	*6000 *13230	9.32 (30.6)
4.5 m (15 ft)	kg lb													*7670 *16910	*7670 *16910	9.80 (32.2)
3.0 m (10 ft)	kg lb													*12950 *28550	*12950 *28550	10.01 (32.8)
1.5 m (5 ft)	kg lb													*15710 *34630	15610 34410	9.98 (32.7)
Boden- niveau	kg lb			*12890 *28420	*12890 *28420	*17110 *37720	14960 32980	*11990 *26430	9480 20900	*9200 *20280	6640 14640	*7490 *16510	4880 10760	*6770 *14930	4190 9240	9.70 (31.8)
-1.5 m (-5 ft)	kg lb	*13760 *30340	*13760 *30340	*17830 *39310	*17830 *39310	*17340 *38230	14770 32560	12430 *27400	9270 20440	*9490 *20920	6490 14310			*7150 *15760	4640 10230	9.15 (30.0)
-3.0 m (-10 ft)	kg lb	*18570 *40940	*18570 *40940	*23870 *52620	*23870 *52620	*16570 *36530	14860 32760	*12110 *26700	9270 20440	*9150 *20170	6510 14350			*7520 *16580	5610 12370	8.26 (27.1)
-4.5 m (-15 ft)	kg lb	*24270 *53510	*24270 *53510	*20790 *45830	*20790 *45830	*14620 *32230	*14620 *32230	*10670 *23520	9500 20940					*7700 *16980	*7700 *16980	6.89 (22.6)

1. Die Hublast richtet sich nach der Definition in SAE J1097 und ISO 10567.
2. Die Hublast der Serie ROBEX darf auf festem, ebenem Untergrund maximal 75 % der Kipplast der Maschine bzw. 87 % der gesamten hydraulischen Hubkraft betragen.

3. Der Lasthaken befindet sich an der Rückseite des Tieflöffels.
4. (*) gibt die Lastbegrenzung durch die hydraulische Hubkraft an.

MOTOR	STD	OPT
Cummins QSL 9 motor	●	
HYDRAULIKSYSTEM		
IPC (Intelligent Power Control)		
3 Leistungsstufen, 2 Arbeitsarten, Benutzermodus	●	
Variable Leistungssteuerung	●	
Pumpenfördermengenregelung	●	
Volumenstromregelung für Anbaugerät-Betriebsart		●
Automatischer Motorleerlauf	●	
Automatische Motorabschaltung		●
Elektronische Gebläsesteuerung	●	
KABINE UND INNENRAUM		
Kabine nach ISO-Norm		
Obenrunder Frontscheibenwischer	●	
Radio/USB-Player	●	
Mobiltelefon-Freisprecheinrichtung mit USB	●	
12-Volt-Steckdose (Wandler 24 VDC auf 12 VDC)	●	
Elektrisches Signalhorn	●	
Allwetter-Stahlkabine mit 360°-Rundumsicht	●	
Sicherheitsglasscheiben	●	
Frontscheibe einschiebbar	●	
Seitenscheibe (links) als Schiebefenster	●	
Abschließbare Tür	●	
Warmhalte- und Kühlbox	●	
Aufbewahrungsfach und Aschenbecher	●	
Kabinendachabdeckung transparent	●	
Sonnenblende	●	
Tür- und Kabinenschlösser, ein Schlüssel	●	
Mechanisch gefederter, beheizter Sitz	●	
Vorsteuerdruckunterstützter Joystick	●	
Konsole höhenverstellbar	●	
Automatische Klimaregelung		
Klimaanlage und Heizung	●	
Scheibenheizung	●	
Starthilfe (Ansaugluftvorwärmung) bei kalten Temperaturen	●	
Zentrale Überwachung		
8-Zoll-LCD	●	
Motordrehzahl oder Tageszähler/Beschleunigung	●	
Motorkühlmittel-Temperaturanzeige	●	
Max. Leistung	●	
Kriechgang/Schnellgang	●	
Automatischer Leerlauf	●	
Überlast	●	
Motor überprüfen	●	
Luftfilter verstopft	●	
Anzeigen	●	
ÖKO-Anzeigen	●	
Kraftstoffstandanzeige	●	
Anzeige für die Hydrauliköltemperatur	●	
Kraftstoffvorwärmer	●	
Warnungen	●	
Kommunikationsfehler	●	
Batterie niedrig	●	
Uhr	●	
Kabinenscheinwerfer		●
Regenschutz für Kabinenfrontfenster		●
Kabinendachabdeckung in Stahl		●
Sitz		
Einstellbarer Fahrersitz mit Luftfederung und Heizung		●
Kabinen-FOPS/FOG		
FOPS (Schutzeinrichtung gegen herabfallende Gegenstände) · ISO 3449 Stufe 2		●
FOG (Schutzaufbau gegenherabfallende Gegenstände) · ISO/DIS 10262 Stufe 2	Fahrerschutz vorn und oben	●
	Fahrerschutz oben	●
Kabinen-ROPS (ISO 12117-2)		
ROPS (Überrollschutz) · ISO 12117-2	●	

SICHERHEIT	STD	OPT
Batteriehaupschalter	●	
Heckkamera	●	
Kameragestützte virtuelle Draufsicht incl. Bewegungsbereichüberwachung (AAVM + MOD)		●
Sechs Arbeitsscheinwerfer	●	
Fahralarm		●
Arbeitsscheinwerfer hinten		●
Rundumleuchte		●
Automatische Schwenkbremse	●	
Auslegerhaltesystem	●	
Stielhaltesystem	●	
Sicherheitsventil für Auslegerzylinder mit Überlastwarneinrichtung	●	
Sicherheitsventil für Löffelstielzylinder		●
Schwenksperre		●
Drei Außenrückspiegel	●	
SONSTIGES		
Ausleger		
6,5 m; 21' 4"	●	
Löffelstiel		
2,6 m; 8' 6"		●
3,2 m; 10' 6"	●	
Herausnehmbares Kühlerstaubgitter	●	
Herausnehmbarer Vorratsbehälter	●	
Kraftstoffvorwärmer (einfach)	●	
Kraftstoffvorwärmer (zweifach)		●
Selbstdiagnosesystem	●	
Hi-mate (Maschinenmanagementsystem)	Mobiltelefon	●
	Satellit	●
Batterien (2 x 12 V x 160 Ah)	●	
Kraftstoffbetankungspumpe (50 l/min)		●
Einfach wirkende Verrohrung (Hydraulikhammer usw.)		●
Doppelt wirkende Verrohrung (Zweischalengreifer usw.)		●
Verrohrung für drehende Anbaugeräte		●
Verrohrung für hydraulische Schnellwechsler		●
Schnellwechsler		●
Auslegerschwimmsteuerung		●
Einpedal-Geradeausfahrt		●
Druckspeicher beim Senken der Arbeitseinrichtung	●	
Bedienschema-Umschaltventil (2 Muster)		●
Werkzeugsatz		●
UNTERWAGEN		
Unterbodenschutz Unterwagen (extra)		●
Unterbodenschutz Unterwagen (normal)	●	
Bodenplatten		
3-Steg-Bodenplatten (600 mm; 24")	●	
3-Steg-Bodenplatten (700 mm; 28")		●
3-Steg-Bodenplatten (750 mm; 30")		●
3-Steg-Bodenplatten (800 mm; 32")		●
3-Steg-Bodenplatten (900 mm; 36")		●
3-Steg-Bodenplatten (600 mm; 24" - hohe beanspruchun)		●
3-Steg-Bodenplatten (700 mm; 28" - hohe beanspruchun)		●
2-Steg-Bodenplatten (600 mm; 24")		●
2-Steg-Bodenplatten (700 mm; 28")		●
Laufrollenschutz	●	
Laufrollenschutz "High Walker"		●

STD = Standard
OPT = Optional

- * Standard- und Wahlausstattung können je nach Modell abweichen. Weitere Informationen erhalten Sie von Ihrem Hyundai-Händler. Die Maschinenausstattung kann von internationalen Normen abhängig sein.
- * Auf den Fotos können Anbauten und optionale Geräte abgebildet sein, die in Ihrer Region nicht erhältlich sind.
- * Änderungen der Materialien und technischen Daten vorbehalten.
- * Alle Maße in angloamerikanischen Maßeinheiten sind auf das nächste volle Maß (Pound oder Zoll) gerundet.